

В державке закрепляют один или два накатных ролика. При накатывании сетчатых рифлений обойма с роликами свободно крепится в державке и самоустанавливается из накатываемой поверхности. Ролики должны располагаться строго параллельно обрабатываемой поверхности.

Накатывание осуществляют за 2-3 рабочих хода. Нежесткие детали могут отжиматься под действием большого радиального усилия. Поэтому для получения на них рифлений выполняют 5-10 рабочих ходов. Накатывание ведут с подачей в обе стороны. Поперечную подачу роликов производят в конце каждого рабочего хода; при этом ролики не должны выступать за пределы детали.



Рис. 211. Типы накатных роликов (а, б, в) и угол их насечки (е)



Рис. 212. Типы державок для накатных роликов

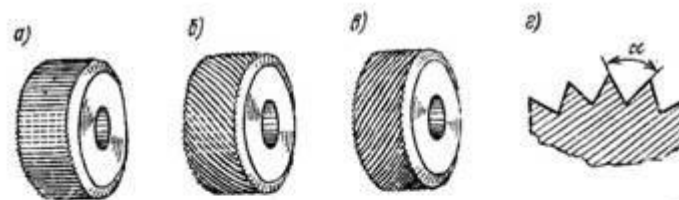
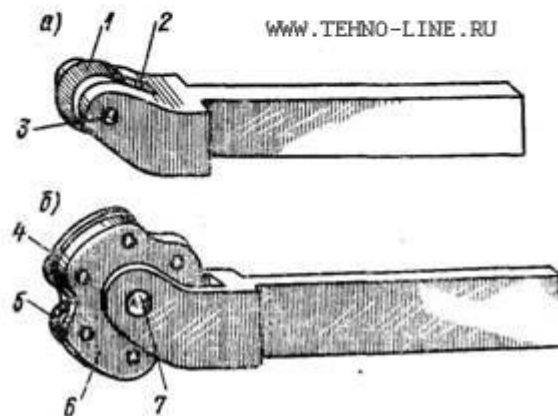
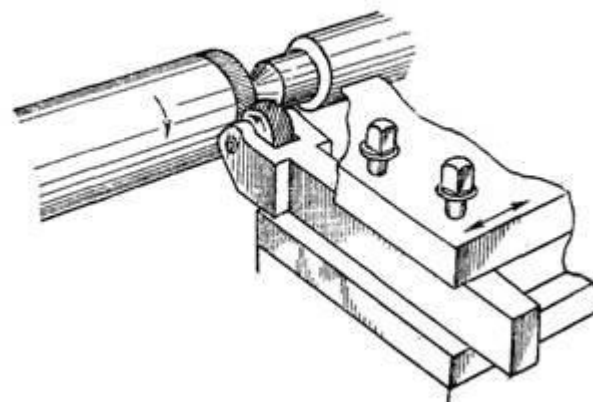

Рис. 213. Накатывание